



MAGNA-MIKE® 8500 Präzisionsdickenmesser

LEISTUNGSMERKMALE

- Minimum-Modus zeigt ständig den niedrigsten Messwert an
- Leichtes Handgerät, nur 0,95 kg
- Wenige Tasten für einfache Bedienung
- Flüssigkristallanzeige mit Hintergrundbeleuchtung und großen Zahlen
- Schnelle Dickenmessungen, bis zu 16 pro Sekunde
- Findet die Mindestdicke selbst in unzugänglichen Ecken
- Die Mitte großer Werkstücke ist leicht zu messen
- Genauigkeit unabhängig von Form und Eigenschaften des zu prüfenden Materials
- Interner, PC-ähnlich aufgebauter Messwertspeicher fasst bis zu 95 000 Messwerte

PRÄZISIONSDICKENMESSER

Das Panametrics-NDT™ Magna-Mike Modell 8500 ist ein Wanddickenmesser, der mittels einer magnetischen Methode verlässlich und wiederholbar die Wanddicke nichtferritischer Werkstoffe misst. Die Bedienung des Magna-Mike ist sehr einfach: Das Gerät misst Wanddicken, indem eine Magnetsonde auf einer Seite des zu messenden Werkstoffs geführt wird, während auf der Gegenseite eine kleine Messkugel anliegt. Der Abstand zwischen der Stahlkugel und der Magnetsonde wird kontinuierlich unter Ausnutzung des „Halleffekts“ gemessen. Die Wanddicke wird im Display groß und leicht lesbar angezeigt.

KUNSTSTOFF-FLASCHEN

Zum Prüfen von Kunststoffbehältern lässt der Prüfer einfach die Stahlkugel in den Behälter fallen. Die auf der Außenseite des Behälters geführte Magnetsonde zieht die Kugel an.

Ob auf der Oberfläche des Prüflings oder in schwierigen Ecken, die Stahlkugel folgt überall der Sonde. Im Minimum-Modus zeigt das Messgerät ständig die gerade gemessene und die kleinste Dicke an.

ANDERE ANWENDUNGEN

Magna-Mike 8500 ist das ideale Gerät zum Messen von schwierigen Formen und Größen. Mit seiner zerstörungsfreien Prüfmethode können sehr präzise Dickenmessungen an unzugänglichen Ecken und Rillen mit einem Radius ab 0,8 mm durchgeführt werden. Das Magna-Mike-Messgerät wird erfolgreich in der Qualitätssicherung bei der Herstellung von Glas- und Aluminiumbehältern, Flugzeugteilen, Verpackungen in der Medizin, Karosserieteilen, Airbags und anderen, aus nichtferrithaltigem Material hergestellten Werkstücken integriert.

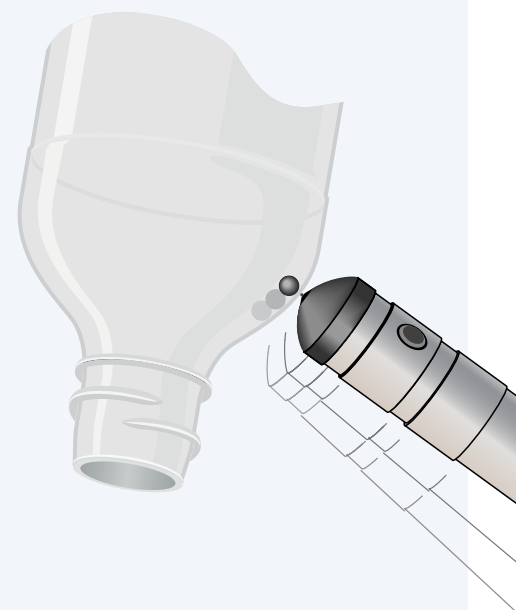

TECHNISCHE ANGABEN ZU MAGNA-MIKE®

DICKENBEREICH UND GENAUIGKEIT

Durchmesser der Messkugel	Messbereich (mit Standard-sonde)	Genauigkeit
1,59 mm	0,001-2,286 mm	±3%*
3,18 mm	0,001-4,570 mm	±2%*
4,76 mm	0,001-6,350 mm	±1%*

*Die Genauigkeit ist vom Messbereich abhängig.

Genauere Angaben in der Bedienungsanleitung.

Messgeschwindigkeit: wahlweise bis 16 Messwerte pro Sekunde

Minimum-Modus: findet schnell die kleinste Dicke und zeigt sie an

Auflösung: wahlweise 0,01 oder 0,001 mm

Anzeige: Flüssigkristallanzeige (LCD), schwarz auf grau, mit Hintergrundbeleuchtung und einstellbarem Kontrast. Zeigt den gerade gemessenen Wert, den niedrigsten Wert, den Alarmstatus und Angaben über die Prüfdateien gleichzeitig an

Messwertspeicher: Speichert, ruft ab, löscht und übermittelt bis zu 95 000 Messwerte mit 8-stelligen Dateinamen und Messortcodes mit bis zu 16 alphanumerischen Stellen

Datenübertragung: RS232-Anschluss; Baudrate, Parität und Stoppbits werden über die Tasten eingegeben

Integrierte Berichtfunktion: kleinster und größter Wert, Standardabweichung, Mittel- und Medianwerte, Dateivergleich

Justierung: Zweipunktstandardjustierung; bis zu 8 Referenzpunkte

Sollwertmodus: zeigt die Differenz zwischen dem aktiven Messwert und einem voreingestellten Referenzwert an

Alarmmodus: programmierbare Toleranzgrenze mit akustischen und visuellen Warnsignalen

Netzspannung: 100/120/220/240 V~, 48-62 Hz

Batterie: aufladbarer NiCd-Akku; Betriebszeit 8-16 Stunden, abhängig von der Einstellung der Hintergrundbeleuchtung; Ladezeit 2 Stunden

Maßeinheiten: Inch oder Millimeter

Bedienführung: Deutsch, Englisch, Französisch und Spanisch

Betriebstemperatur: 0 °C bis +50 °C

Abmessungen: 238 x 138 x 38 mm

Gewicht: 0,95 kg

STANDARDLIEFERUMFANG

Dickenmesser Magna-Mike Modell 8500 mit Halleffekt-Technik und internem alphanumerischem Messwertspeicher, inklusive:

- Standard-Messsonde (801PR)
- Stativ für Messsonde (80PRS)
- Geräteständer (85RPC)
- Sondenanschlusskabel (851PC)
- Mit Microsoft Windows®/Excel kompatibles Datenübertragungsprogramm (WIN8500)
- Bedienungsanleitung (85MAN)
- Referenzkarte, Taschenformat (85REF)
- Aufladbarer NiCd-Akku (85BAT)
- Externe Batterieladestation für 8500
- 9-poliges RS232 E/A-Kabel, Buchse (8509F)

Messkugeln (Durchmesser 1,6 mm, 3,2 mm, 4,76 mm) mit Justierhilfen (0,25 mm, 1 mm, 4 mm) (80ACCKIT); für Messwerte über 4 mm siehe Zubehöroptionen

ZUBEHÖROPTIONEN

8525F	25-poliges RS232 E/A-Kabel, Buchse
85FSW	Fußschalter für Fernbedienung, passt in 2-poligen Lemo® Stecker
80CAL-020	Justierkörper 0,5 mm
80CAL-080	Justierkörper 2 mm
80CAL-240	Justierkörper 6 mm für Dicken über 4 mm
80CAL-NIS	NIST-zertifizierte Justierkörper (6 unterschiedliche Dicken)
85BAT	Aufladbare Batterie
851PC	Ersatzsondenkabel (für 801PR)
851CC	Sondenkabel, spiralgig, 4 m (für 801PR)
802PR	Sonde mit Zweitfunktionstaste für große Prüfteile
802PR-109	Sonde mit auf 10 mm erweitertem Messbereich
852CC	Sondenkabel, spiralgig, 4 m (für 802PR)
852PC	Sondenkabel, glatt, 1 m (für Serie 802PR)
85PRT	RS232 Thermodrucker mit Verbindungskabel und Thermopapier (80PP)
80FXV	V-Halterung für Magnetsonde

OLYMPUS®

MagnaMike_8500_DE_0610 • Printed in Germany • Copyright © 2006 by Olympus NDT. Alle Rechte vorbehalten.
Olympus und das Olympus-Logo sind eingetragene Warenzeichen der Olympus Corporation. Innovation in NDT ist ein Warenzeichen der Olympus Corporation. Panametrics, Panametrics-NDT und das Panametrics-NDT-Logo sind Warenzeichen von Panametrics, Inc.
Alle anderen in dieser Schrift erwähnten Firmen- oder Warennamen sind Warenzeichen und eingetragene Warenzeichen des jeweiligen Eigentümers.
Technische Änderungen vorbehalten.

Olympus NDT Deutschland GmbH

Hauptstrasse 17-19 Geb: 6343

D-55120 Mainz

Deutschland

Tel: (49) (0) 6131906630 • Fax: (49) (0) 61319066350

info.germany@olympusndt.com

www.olympusNDT.com

